

1. Navodila za montažo podnožja droga

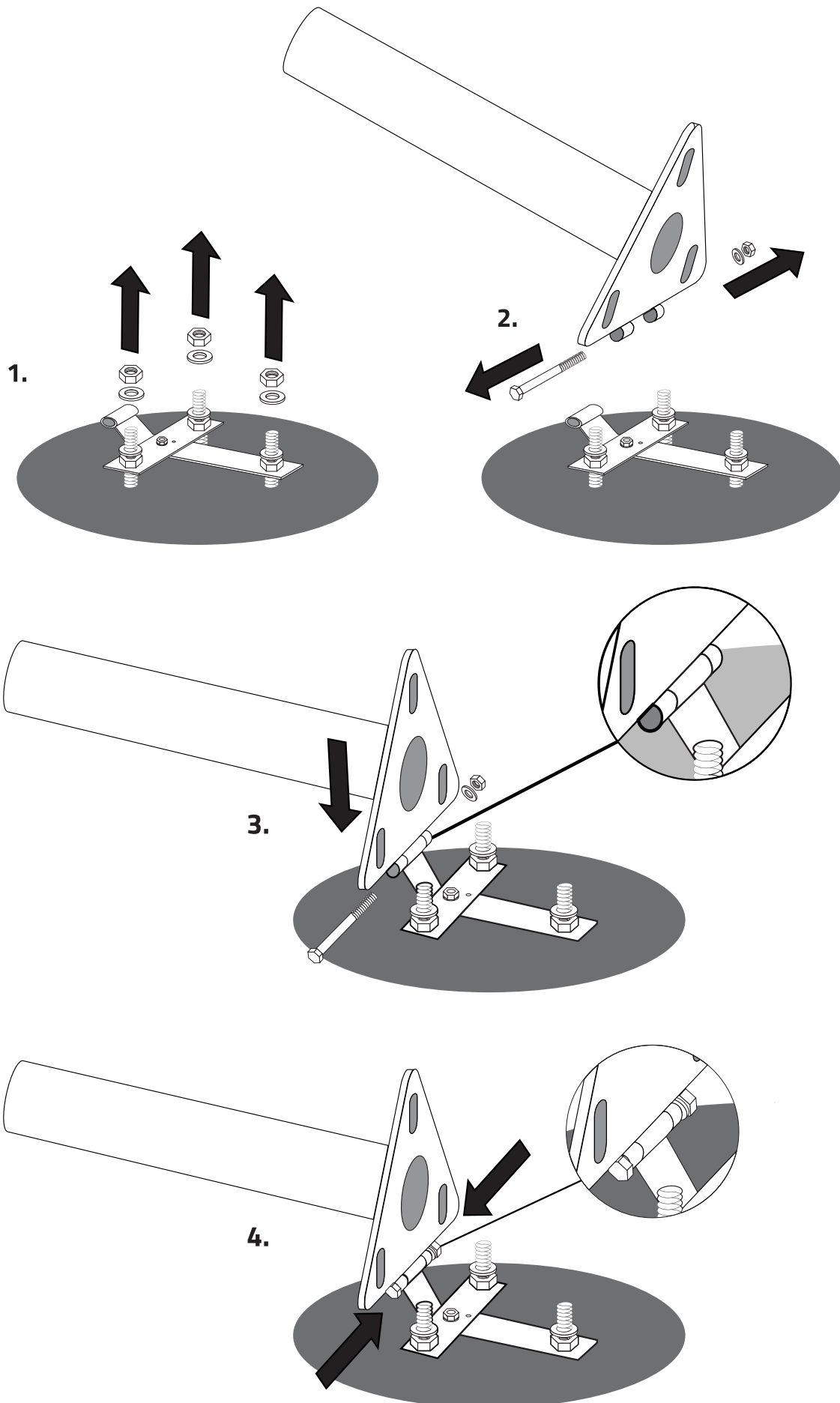

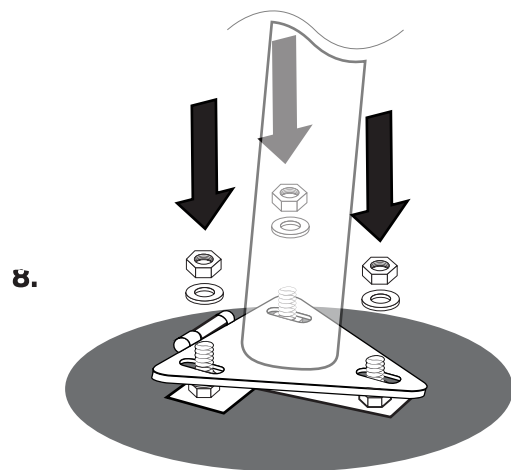

9.

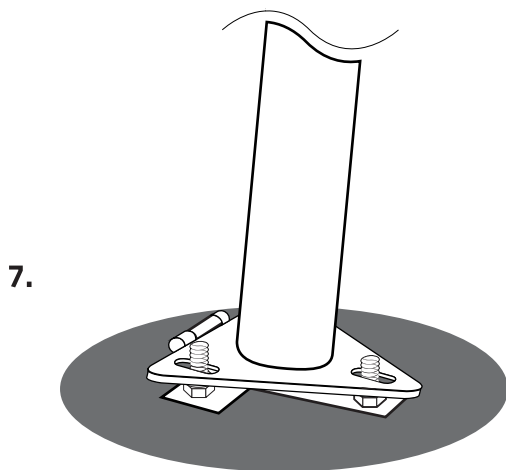
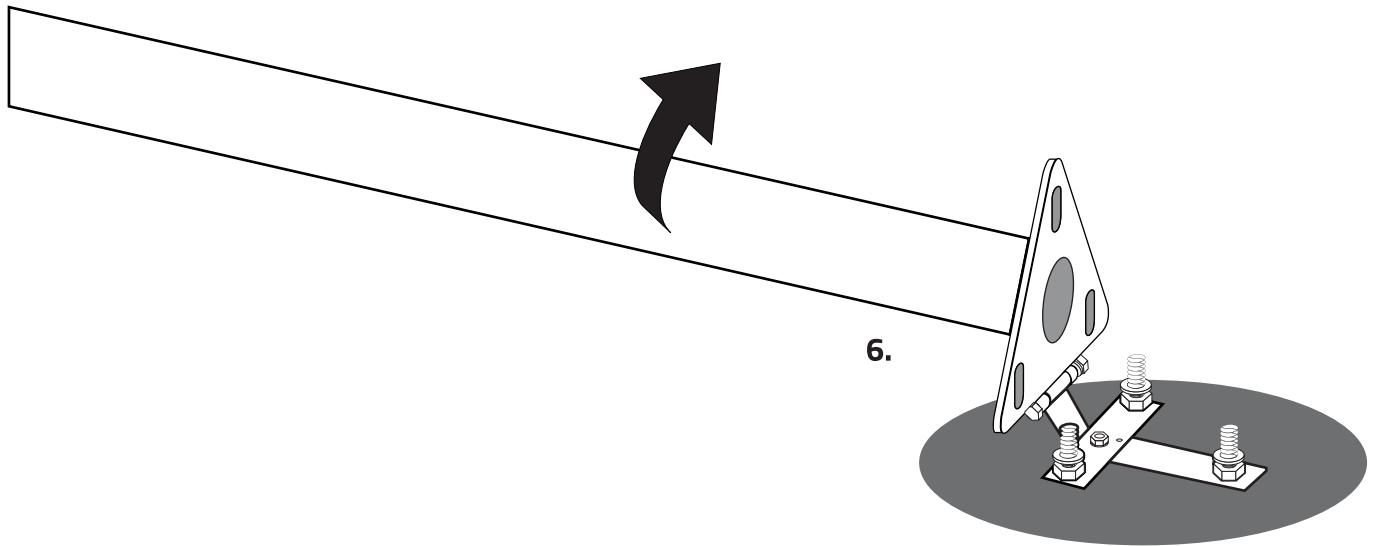
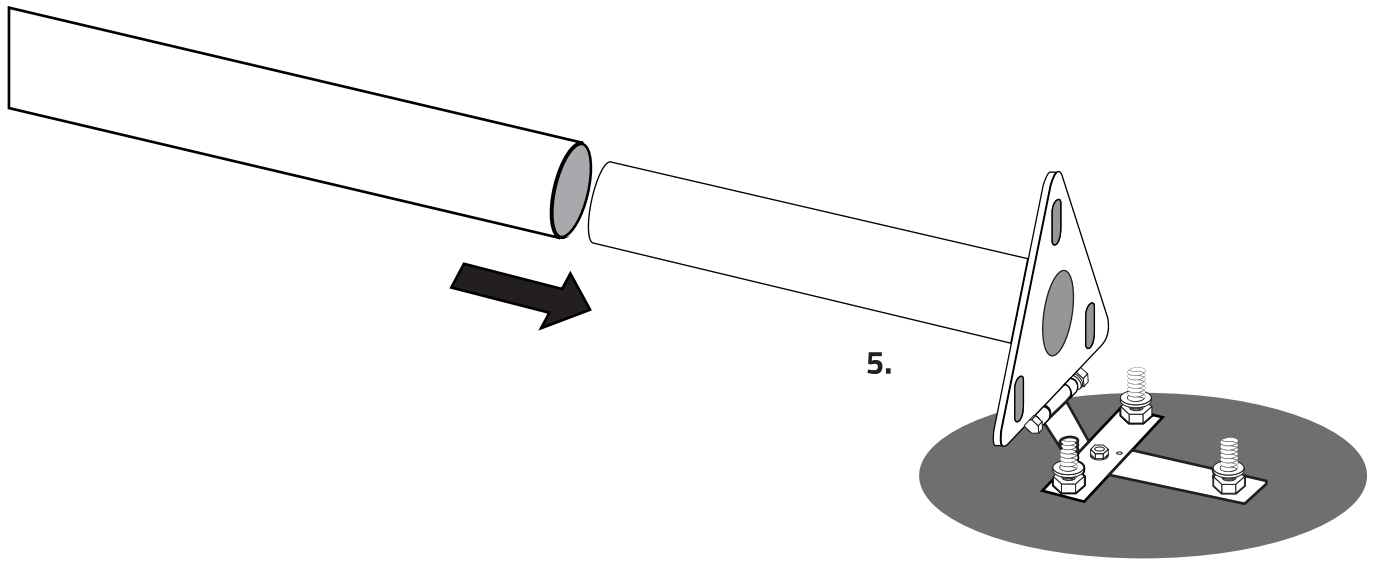
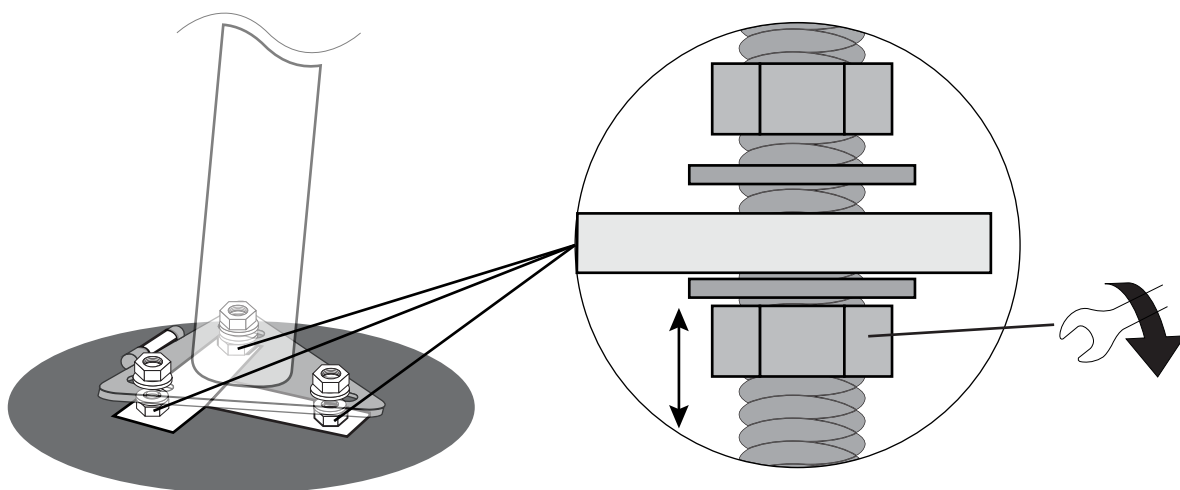

10.

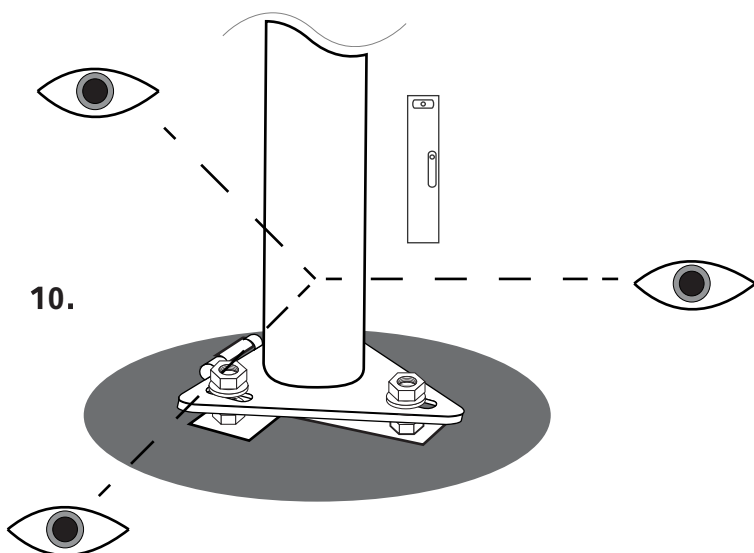

Vodne tehnice pogosto ne morejo natančno pokazati, ali je drog navpičen. Za preprosto doseganje popolne navpičnosti stopite nekaj metrov od droga in njegovo poravnavo primerjajte z robom bližnje stavbe. Preverite navpičnost droga s treh različnih strani, da se prepričate, da je popolnoma raven z vseh strani. Prilagodite ga s spodnjimi maticami in ko je popolnoma raven, močno privijte zgornje matice.

11.

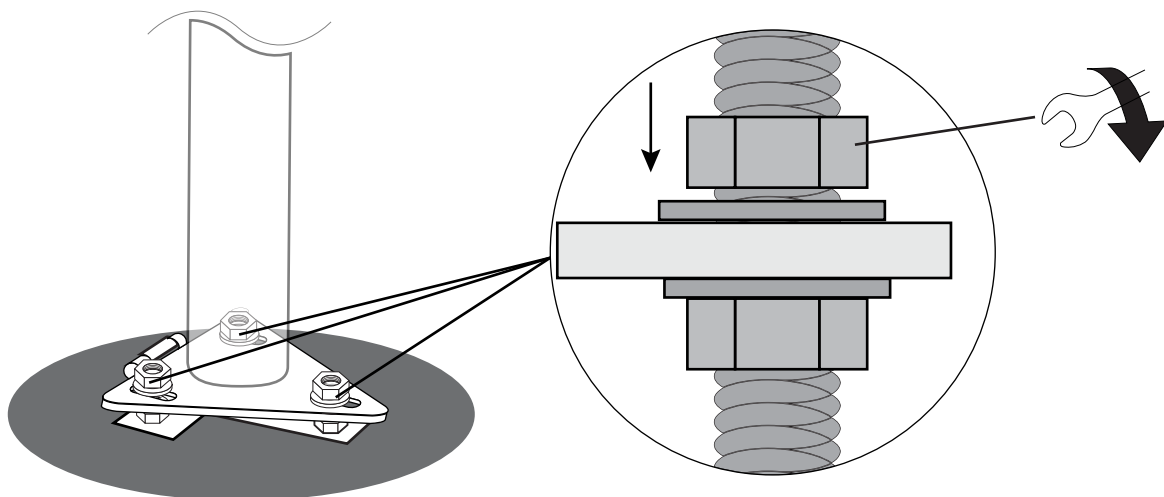

2. Navodila za sestavo droga

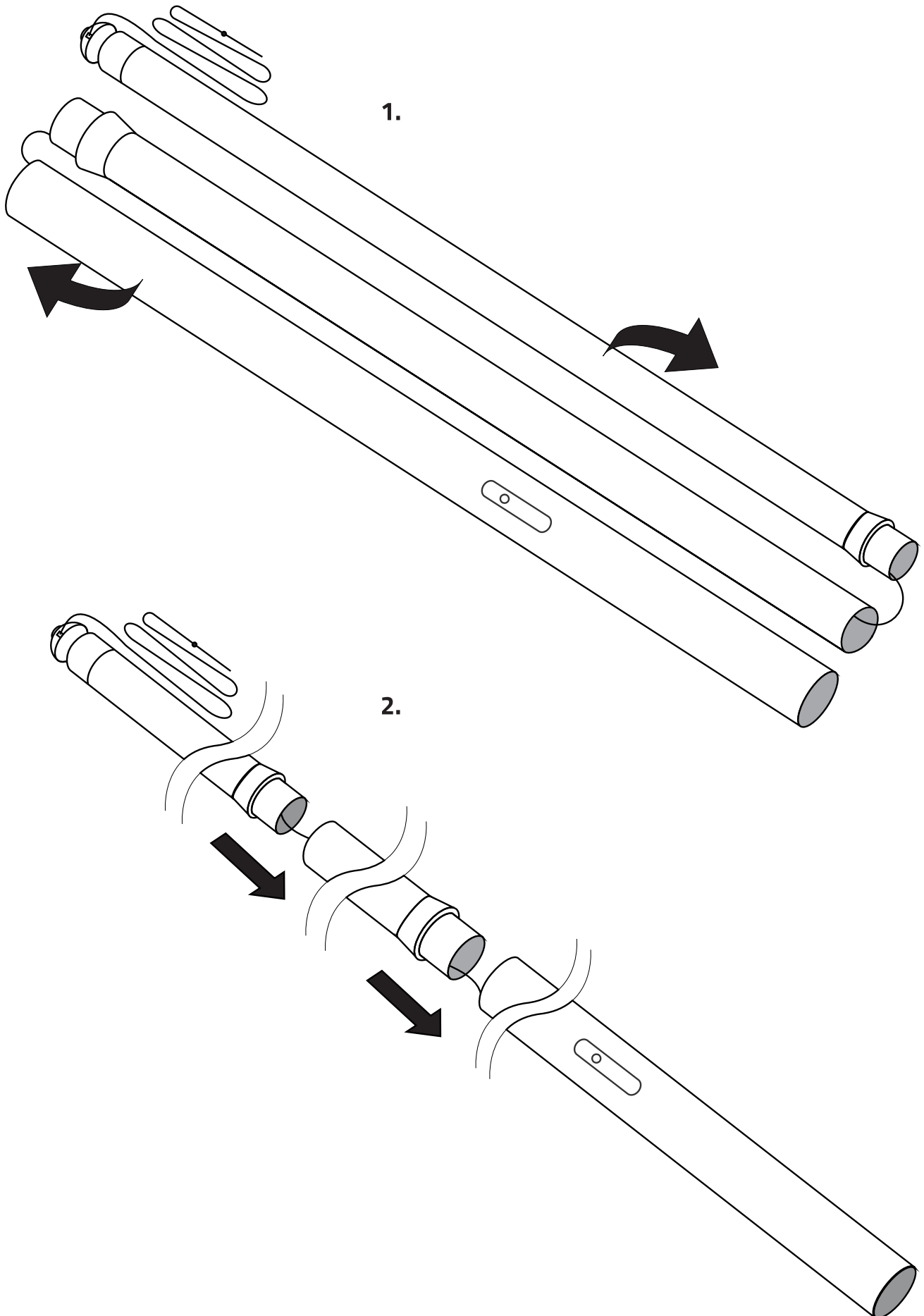

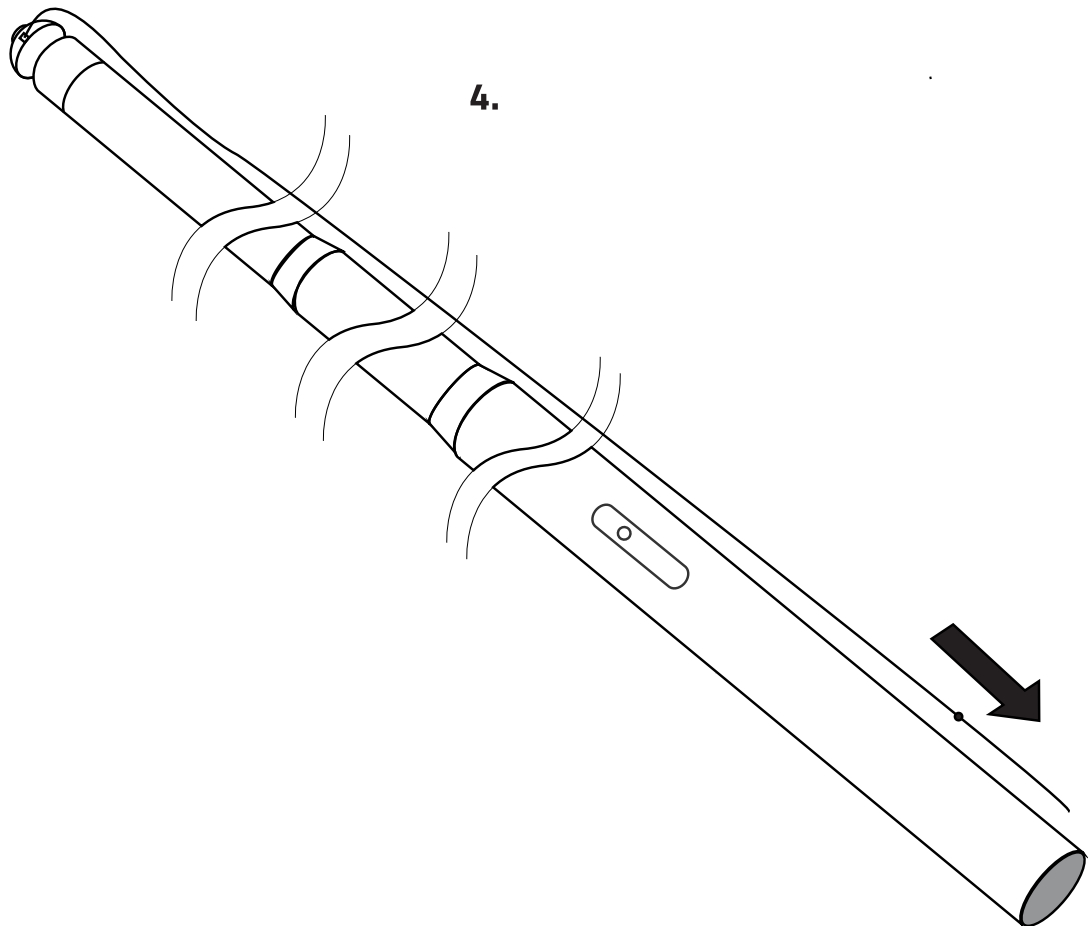
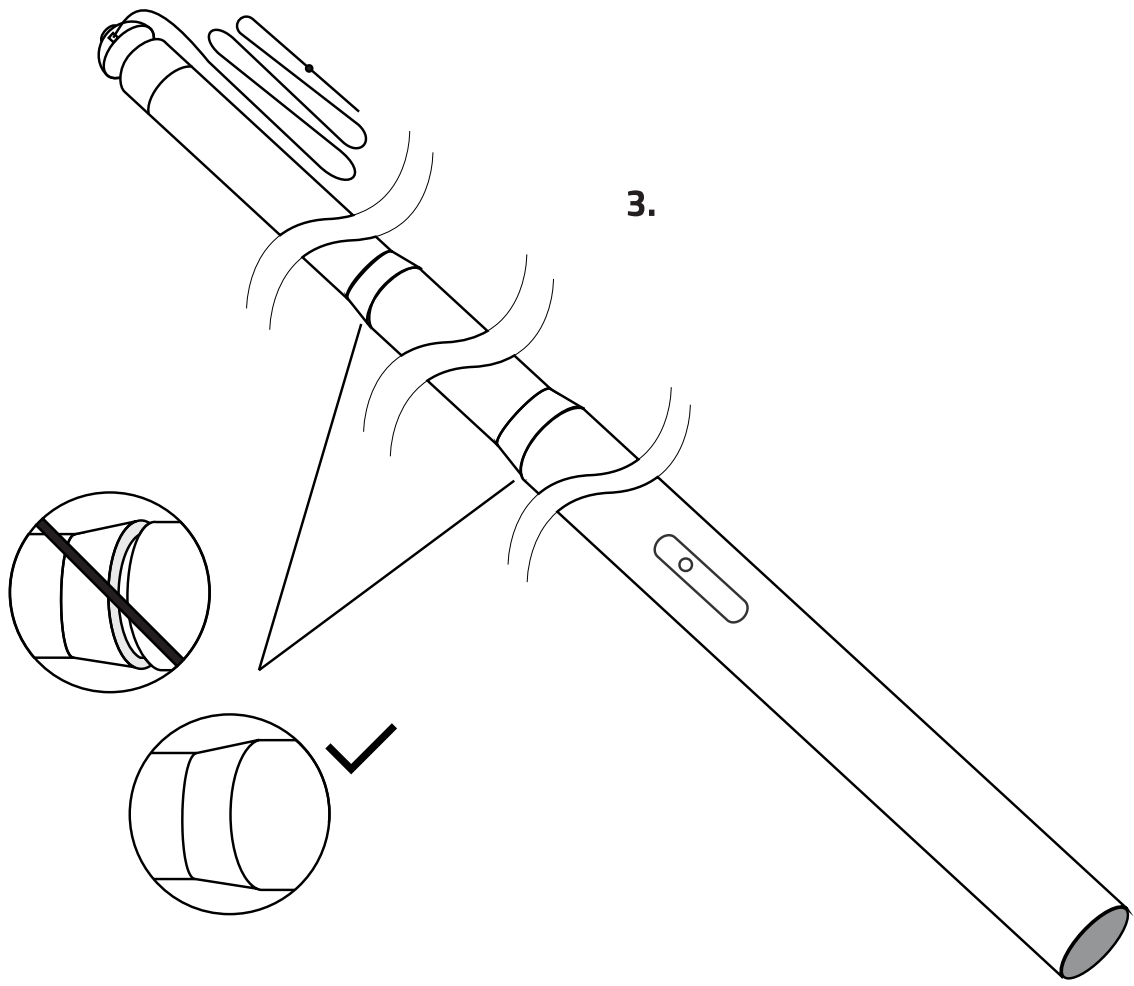

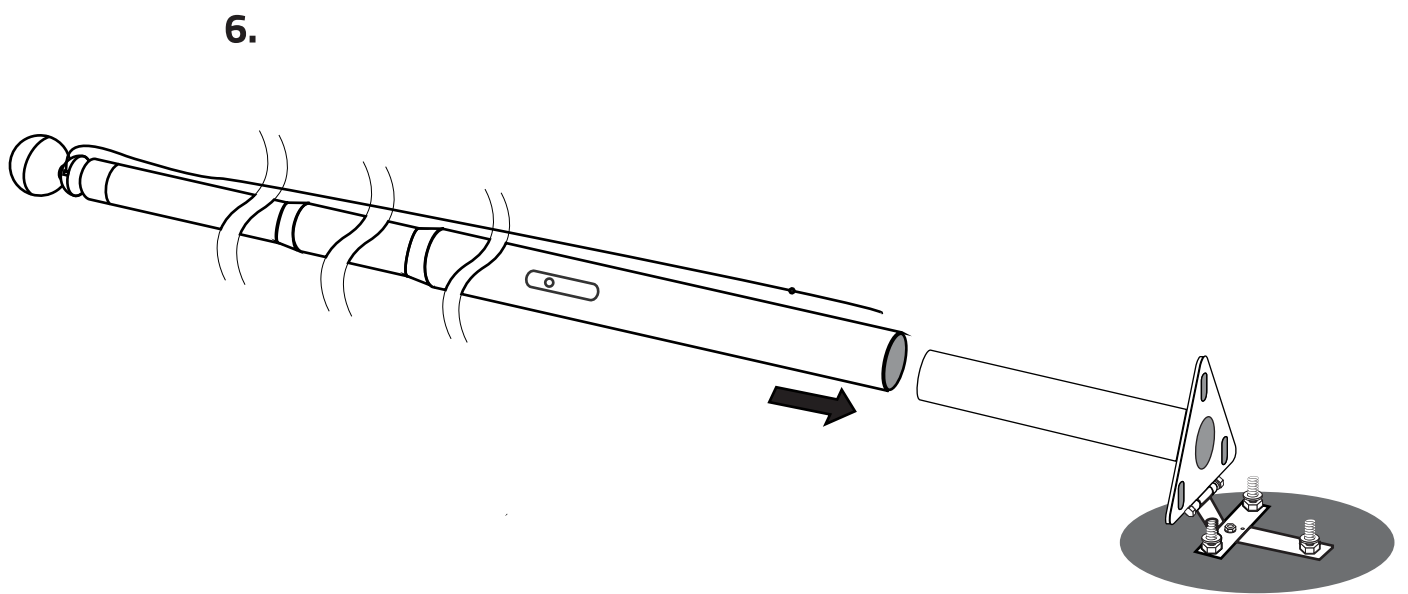
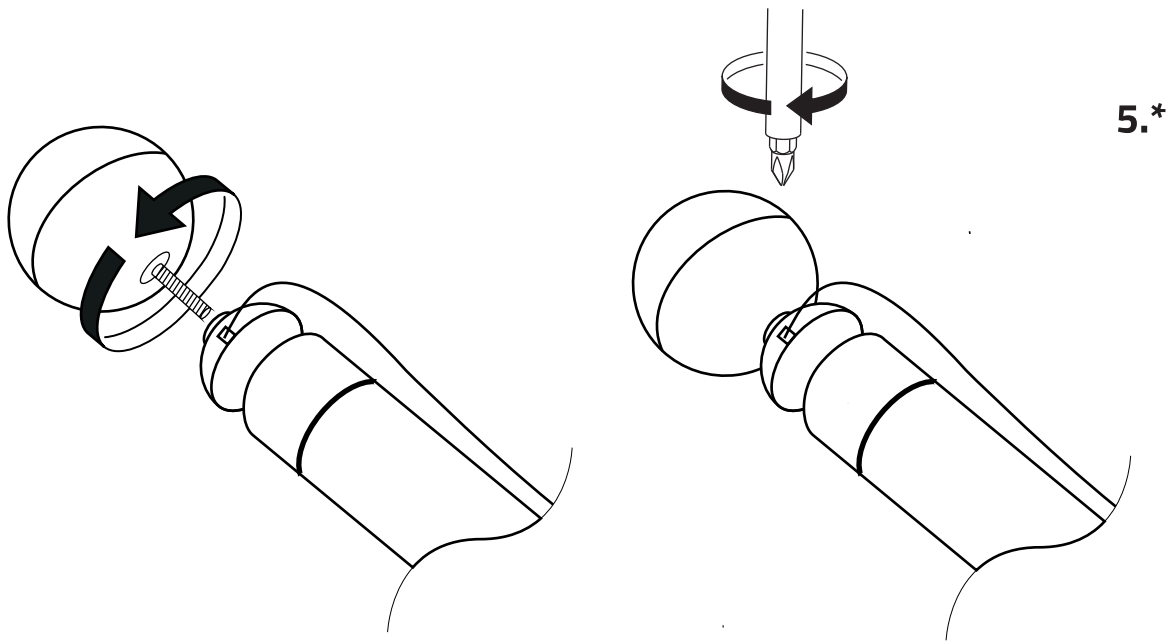

7.

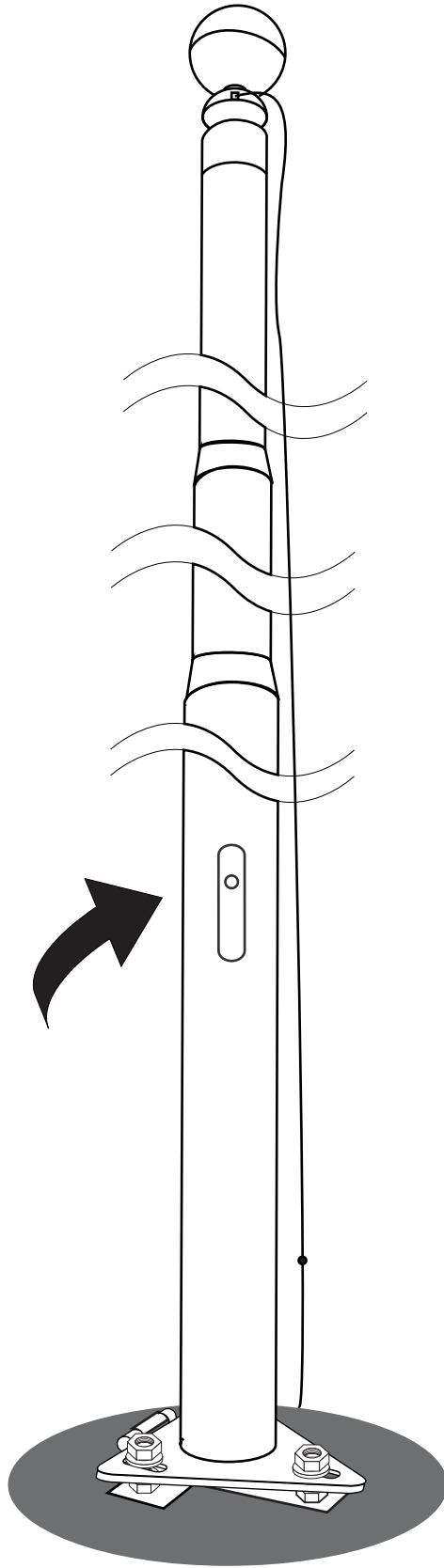

3. Navodila za montažo sidra za beton

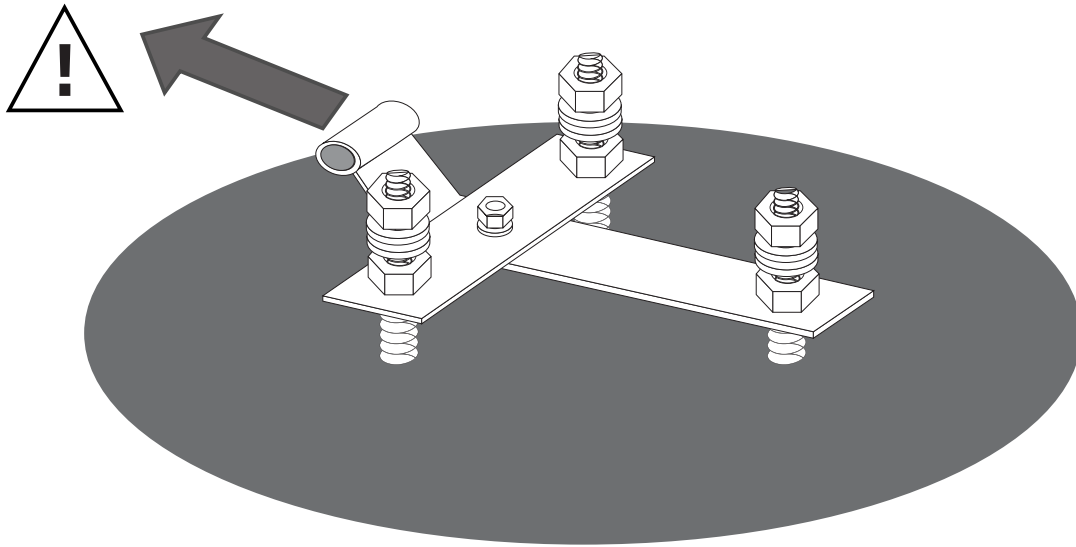

Pri nameščanju sidra za beton se prepričajte, da je pregib usmerjen v smeri, v kateri se bo drog dvigoval oziroma spuščal v vertikalni oziroma horizontalni položaj. V tej smeri ne smejo biti nameščene trajne ovire, kot so ograje, objekti, drevesa in podobno. Premer temeljnega izkopa naj bo 80 cm, globina 80 cm. Sidro za beton mora biti nameščeno pod lokalno globino zmrzovanja.

